

# Stationäre Betonpumpe

# BSA 1408 H E

Fördermenge bis 77 m<sup>3</sup>/h  
Förderdruck bis 109 bar

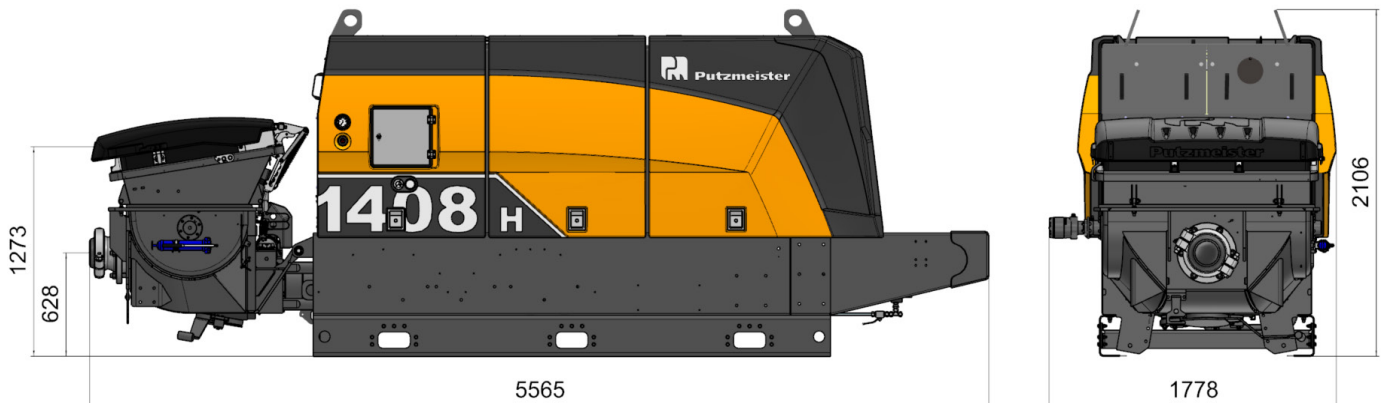

Hinweis: Standardausführung. Maße und Gewichte abhängig von der Ausstattung. Technische Änderungen und Irrtümer vorbehalten.

## Technische Daten

Typ		BSA 1408 H E
Materialnummer		103274.000
Fördermenge	m <sup>3</sup> /h	77 / 52 *
Förderdruck	bar	73 / 109 *
Förderzylinder	Ø mm	200
Förderzylinder-Hub	mm	1400
Hübe / Minute		29 / 20 *
Motorleistung	kW	110
Betontrichter		RS 905 H
Inhalt	l	ca. 600
Einfüllhöhe	m	1,27
Rohrweiche		S 2015 D
Rohrleitungsabgang	mm	ZX 125
Druckstutzenkupplung	"	8,0
Steuerung		Ergonic 3 FFH
Gewicht	kg	7000

\* Werte bei bodenseitiger Beaufschlagung der Antriebszylinder  
Alle Angaben max. theoretisch

## Serienausrüstung

Antrieb Elektro 110 kW	Kabel-Fernsteuerung 10 Meter
Betontrichter mit Rührwerk	Kufenrahmen
Betriebsanleitungen und Ersatzteile-Liste	Lackierung: Pumpe, Rahmen, Dach, Tank und Haube anthrazitgrau Türen chromgelb
Betriebsdatenanzeige über Display (EGD)	Pumpmengenmesser
Bordwerkzeug inkl. Standard-zubehör	Reinigungszubehör
Elektronisches Fehlermanagement	Rührwerk-Sicherheitsabschaltung
Fettzentralschmierung Trichter mit Handhebelpresse	Sperrschieberanschluss
Förderdruckeinstellung elektrisch	Spritzschutz klappbar
Fördermengenverstellung elektrisch	Spülwasserpumpe 50 l/min 20 bar
Grill 60 mm	

Detaillierter Lieferumfang siehe Angebot.  
Fragen Sie nach unserem umfangreichen Optionsangebot.