



**Putzmeister**



# Die neue iLS-Pumpen-Generation

intelligent **L**ow **S**troke – für mehr Leistung und maximale Lebensdauer

# Arbeiten unter Hochdruck – langfristig, zuverlässig, kostensparend

## Die Putzmeister iLS-Pumpen- Generation setzt in allen Bereichen Maßstäbe

Das Herz einer jeden Autobetonpumpe ist die Pumpe selbst. Ihre Wirkungsweise, Langlebigkeit und Bedienbarkeit sind die wirtschaftlichen Parameter und entscheiden über den Erfolg Ihrer Arbeit.

Die iLS-Pumpen-Generation hat genau dies im Fokus und liefert in allen Bereichen maßgeblich verbesserte Daten. Die iLS-Pumpen-Generation ist die konsequente Weiterentwicklung der bewährten HLS-Pumpen-Generation.

-  Langlebig und Kostenreduzierend
-  Benutzerfreundliches Handling
-  Hervorragende Performance



**Trichter**  
Die Ergonomie des Trichters ist benutzerfreundlich und wartungsarm. Er ist darüberhinaus RFID geschützt, der Grill geschweißt und der Trichterdeckel in 4 Stufen arretierbar.

**Schmiersystem**  
Um alle Betonlager besser vor Verschleiß zu schützen, sind die Fettzyklen angepasst.

**Betonzylinder**  
Gleichmäßiger Betonfluss, da die Engstelle vor dem S-Rohr entfällt. Dadurch spürbar ruhigeres Pumpverhalten und Effektivitätssteigerung. Die Reduzierung von 250 mm auf 180 mm findet auf längerer Strecke erst im S-Rohr statt.

**Antriebszylinder**  
Weitere Entlastung der Hydraulikkreise durch automatischen Hubausgleich und Wegfall der Druckspitzen in den Endlagen.

**Dichtungen**  
Ausgelegt für höchste Zuverlässigkeit für eine effektive Systemleistung.

**S-Rohr**  
Das prozessoptimierte gehärtete Ventil arbeitet leichtgängig und garantiert eine enorme Langlebigkeit.

**S-Rohr Schwenklager**  
Für höchste Zuverlässigkeit wurde die Trichterwandstärke und die Lagerfläche verdoppelt.

**HÖHERE LEBENSDAUER  
WARTUNGSARM  
WIRKUNGSOPTIMIERT  
OPTIMIERTE ZUGÄNLICHKEIT  
EINFACHE REINIGUNG  
BEST PERFORMANCE!**

## Putzmeister Versprechen

Wir haben versprochen, für Sie Maschinen zu bauen, mit denen Sie extrem produktiv und wettbewerbsfähig arbeiten – und wir entwickeln sie stetig weiter. Denn innovative Technologien und langlebige Qualität müssen sich an Ihre sich täglich ändernden Herausforderungen anpassen. So ist unsere neue Pumpengeneration entstanden. Sie steht für optimalen Output bei weniger Kraftstoffverbrauch, Verschleiß und Kosten.

**Ihr Putzmeister Team**

# Jedes Detail trägt zum Ganzen bei

## Präzise Abgestimmt für hohe Wirtschaftlichkeit

- 3%** Erhöhter Wirkungsgrad durch die Vermeidung von Leckage
- 10%** Besseres Ansaugverhalten durch den Wegfall von Engstellen im Betonfluss
- bis zu 25%** Reduzierter Kraftstoffverbrauch, durch die intelligente Steuerung und den Einsatz von EOC 2.0.

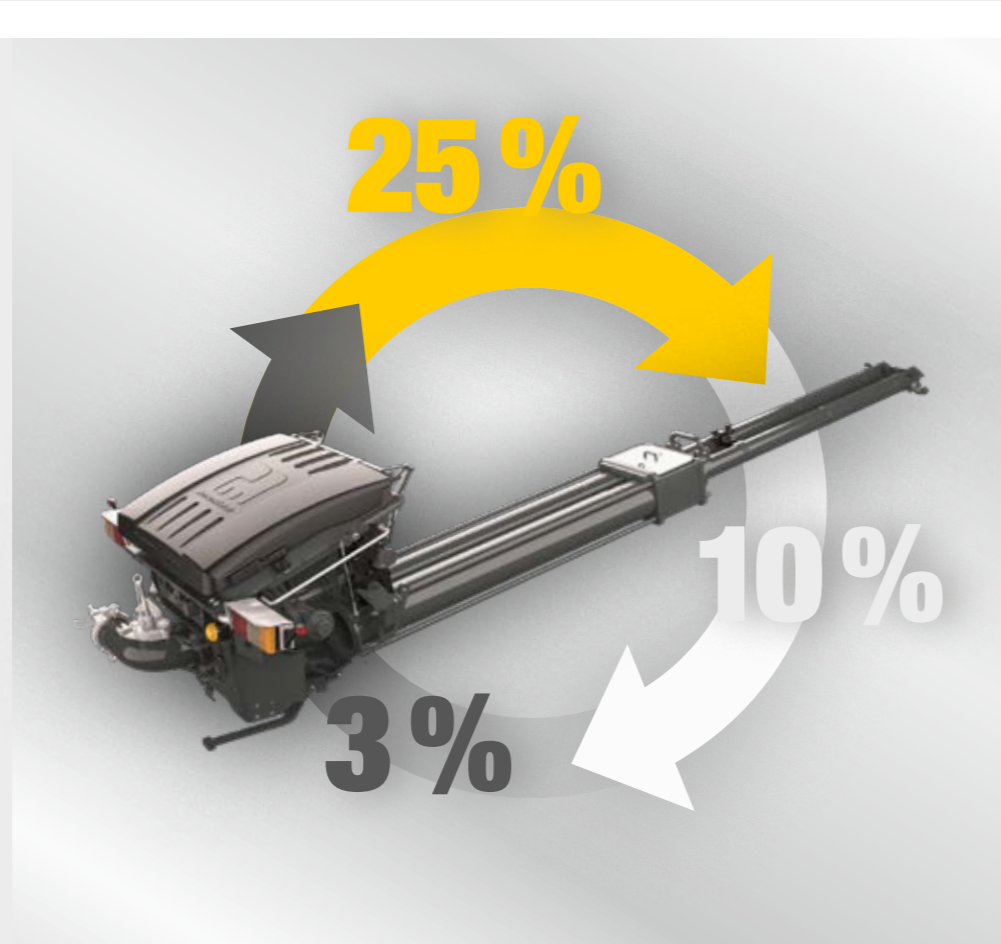

## Mehr Zylindervolumen = weniger Hübe, weniger Verschleiß

Diese Rechnung geht auf, denn mit einem großen Zylinderdurchmesser und dem damit verbundenen großen Zylindervolumen benötigt die Pumpe weniger Hübe, um eine vergleichbare Förderleistung zu erreichen.

Bei weniger Hüben reduziert sich automatisch der Verschleiß, insbesondere bei sehr abrasiven Betonmischungen. Die Standzeiten sind länger und das bedeutet wiederum für Sie, maximal wirtschaftlich zu arbeiten. Zusätzlich wurde der Füllgrad der Zylinder deutlich verbessert.

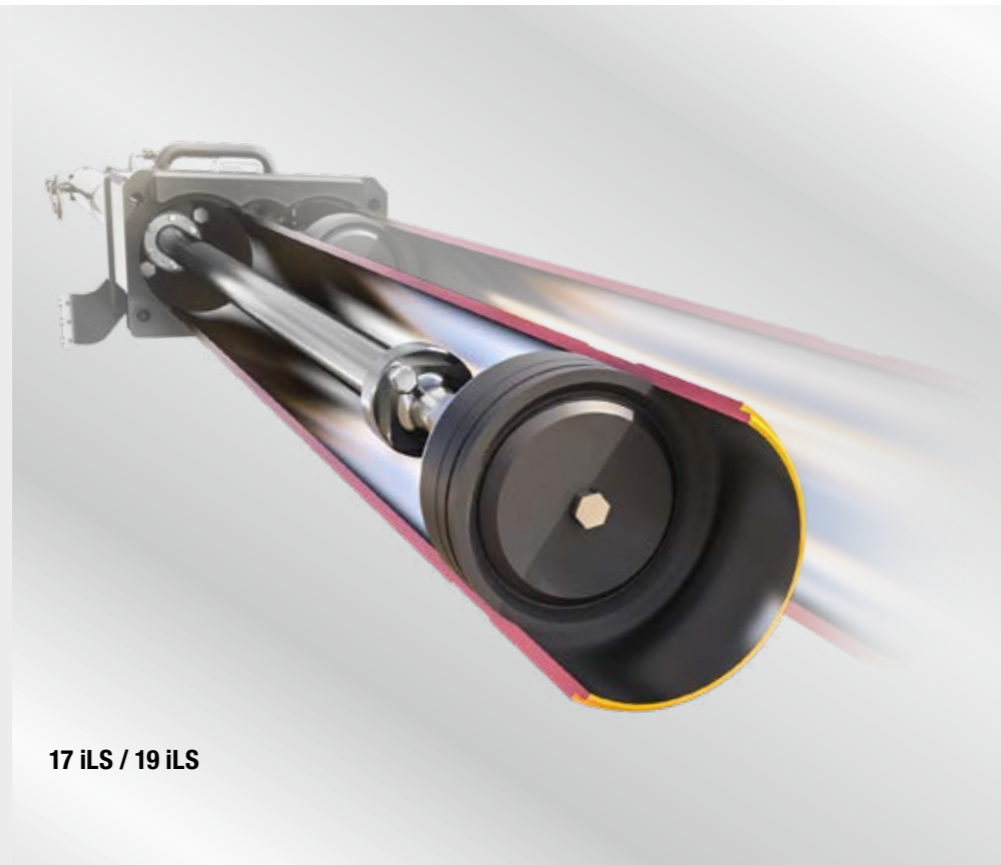

17 ILS / 19 ILS



## Trichter

Die komfortable Handhabung des Trichterdeckels durch 4 federverriegelte Stufen (Abb. A), die leichte Zugänglichkeit und Wartungsfreundlichkeit (Abb. B), der optimierte Unterfahrerschutz sowie der vereinfachte Bogenwechsel durch geteilte Bolzen (Abb. C) machen das Arbeiten leichter und erhöhen die Bedienerfreundlichkeit. Konsequenterweise wurden auch die Totpunkte (Abb. D) im gesamten Trichter eliminiert, was eine enorme Reduktion von Ablagerungen bewirkt und beim Reinigen Zeit spart.

Weitere Optimierungen betreffen den geschweißten Trichtergrill und die vereinfachte Reinigung.

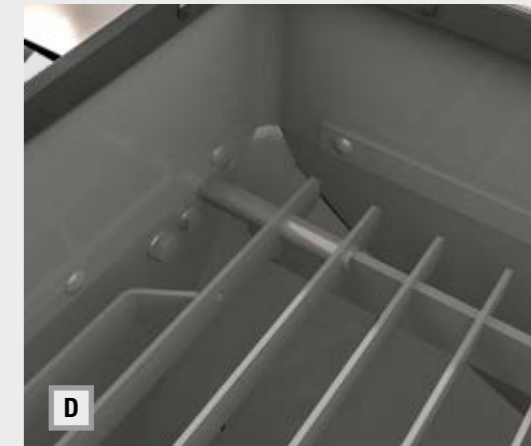
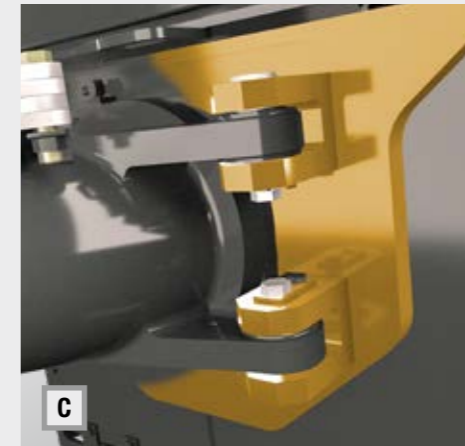
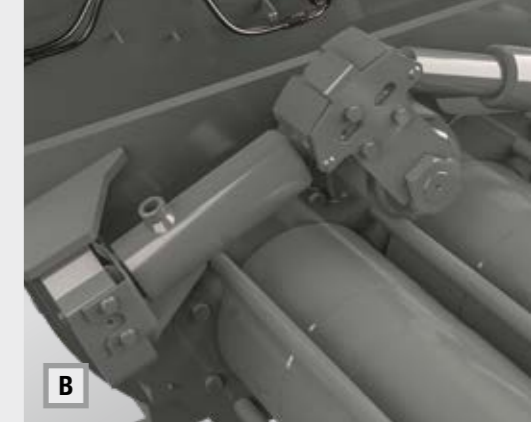

## Betonzylinder

Physikalisch bedingt treten an der Endlage der Zylinder höhere Kräfte und somit mehr Abrieb auf. Die Putzmeister Betonzylinder können gewendet und weiter verwendet werden – eine deutlich höhere Lebensdauer ist die angenehme Folge.

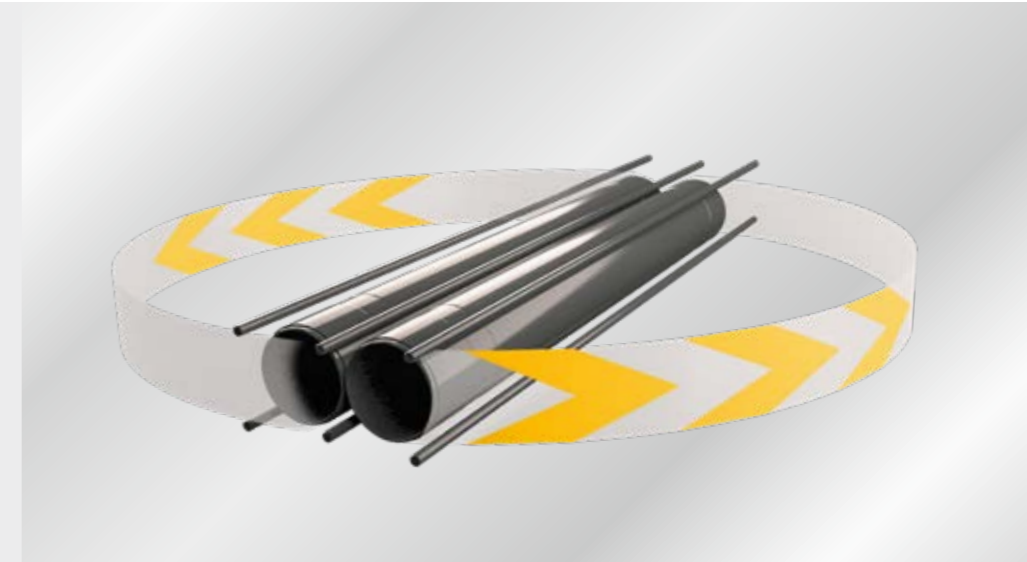

## S-Rohr Schwenklager

Durch die Neudimensionierung der S-Ventillager-Konstruktion konnte die Lagerbelastung um 50 % reduziert werden. Damit ist die Lebensdauer verbessert. Zusammen mit neuen Dichtungen, den gehärteten Buchsen sowie der stabilen Verdrehsicherung ist so die maximale Lagerzuverlässigkeit erreicht.



## Dichtungen

Die hoch robusten Dichtungen der Hydraulikzylinderkolben tragen maßgeblich zur Steigerung der Systemleistung bei und lassen nahezu keine Ölleckagen zu.



# Die iLS Pumpen setzen neue Maßstäbe – Höchstleistung bei reduzierten Betriebskosten

## Übergang zum S-Rohr

Der Übergang vom Zylinder in das S-Rohr ist ohne Durchmesser-Reduktion konstruiert. Dies vermeidet die sogenannten „Toträume“, in denen sich Altbeton ablagert. Das bedeutet nicht nur einen deutlich reduzierten Wartungsaufwand, sondern erhöht auch die Lebensdauer, maximiert den Füllgrad und lässt sich einfach und effektiv reinigen.

## S-Rohr

Die gleichmäßige Verjüngung des S-Rohrs optimiert das Fließverhalten und trägt zur enormen Langlebigkeit bei.

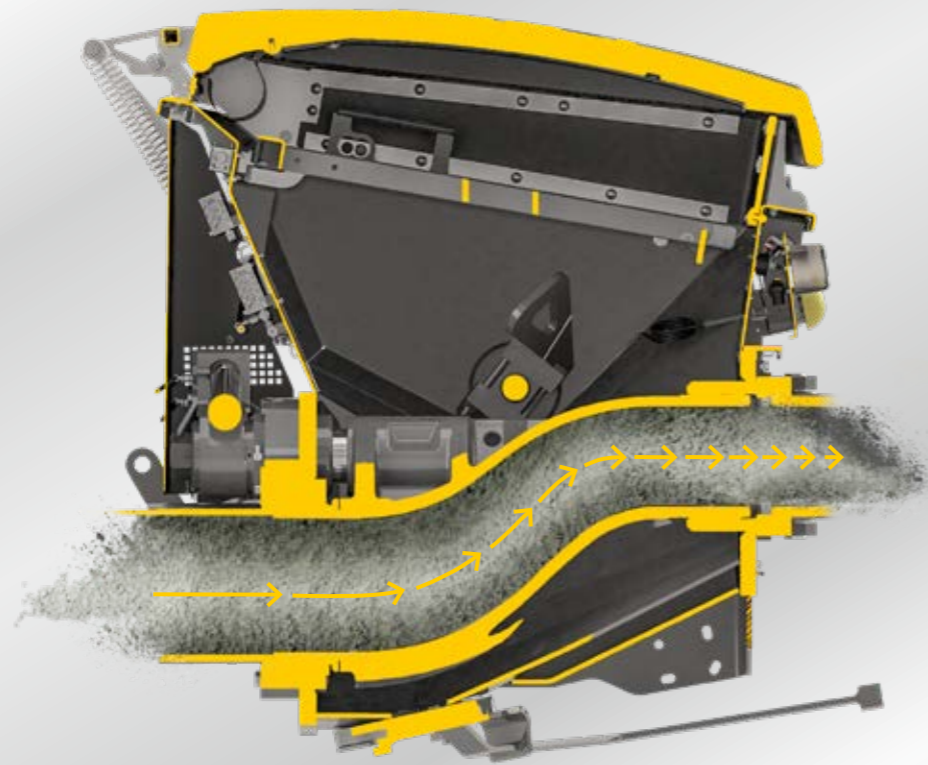

## Longlife-Kolben für langlebige Schubkraft

Alle iLS-Pumpen statten wir optional mit Longlife-Kolben aus. Mit diesen hochwertigen Kolben sparen Sie mehr als 50 Prozent der Betriebskosten im Vergleich zu Standardkolben. Das nennen wir eine effiziente Betonförderung:

- 2- bis 3-fache Standzeiten gegenüber Standardkolben
- Besonders geeignet bei hohen Drücken und abrasiven Betonen
- Geringere Verschleißkosten und höhere Maschinenverfügbarkeit

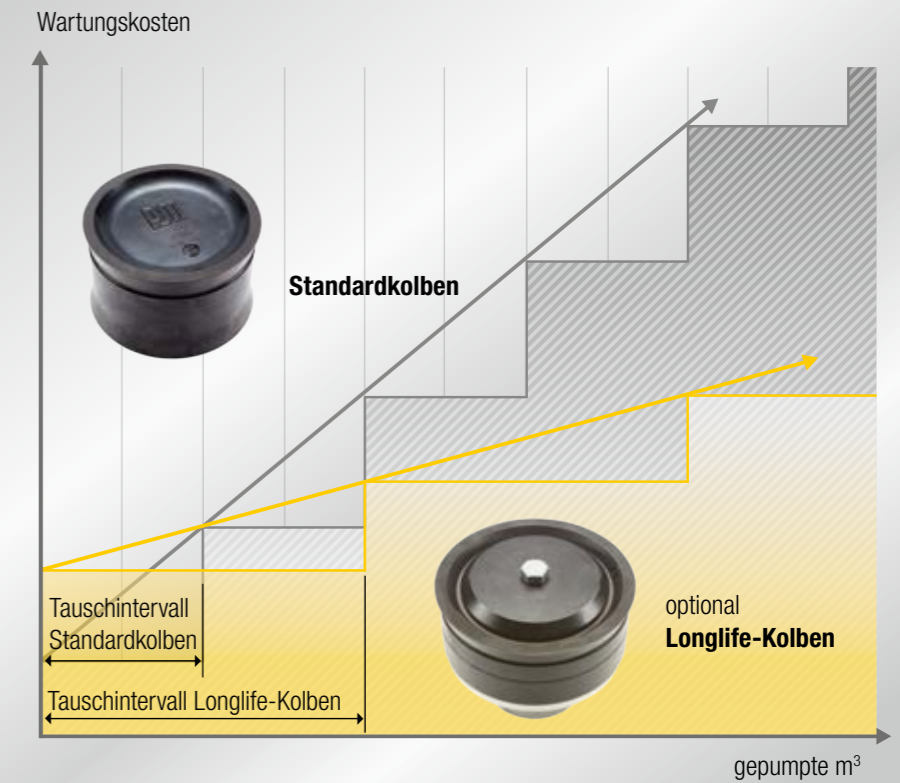

## Schmiersystem

Die Verkürzung des Intervalls zur Schmierung aller Betonlager kann eine Beschädigung durch eingedrungene Zementschlempen minimieren. Zusätzlich ist manuelles Schmieren mit Fettpresse am Verteiler möglich.

## Hydraulische Pumpensteuerung

Die Position der Förderzylinder-Kolben wird kontinuierlich überprüft und der Hubausgleich gleicht Stellungsabweichungen automatisch aus. Der Pumpprozess wird nicht unterbrochen und die Kolben fahren nicht zum Hubausgleich in die Endlagen.

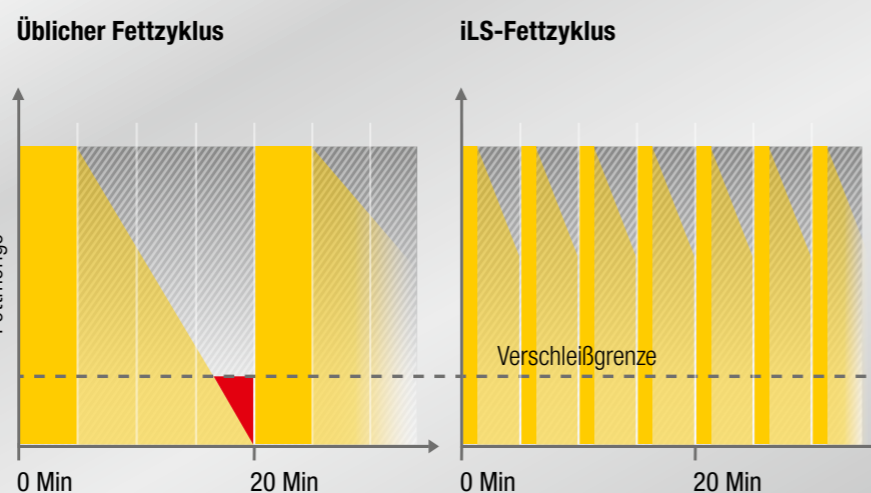

■ Abriebkritischer Zeitraum      ■ Optimale Fettversorgung

## Schaltzentrale für maximale Effizienz

Wenn unsere Kernpumpen das Herz unserer Maschinen sind, ist Ergonic® der Kopf. Als Schaltzentrale regeln die mikroprozessorgestützten Steuerungssysteme die Funktionen von Betonpumpen, Fahrmischern und PUMI®. Mehr Wirtschaftlichkeit, geringere Kosten, größere Flexibilität – das kommt dabei heraus, wenn Putzmeister Maschinen mit Ergonic® den harten Baustellen-Alltag meistern. In Kombination mit EOC sind bis zu 25% Kraftstoffersparnis realistisch zu erzielen.

**ergonic**  
inside

## Pumpen: Wählen Sie die Leistung

Typ	Fördermenge m³/h	Druck bar	Hub mm	Zylinder Ø mm	Hübe/min
17 iLS	170*	85	2100	250	27
19 iLS	190*	85	2100	250	30

Alle Daten max. theoretisch.  
\* Max. Fördermengen und max. Förderdrücke können nicht gleichzeitig gefahren werden.

# Die Putzmeister Pumpen-Lösungen auf einen Blick

**Pumpentyp**    **17 iLS / 19 iLS**  
Besonders wirtschaftlich arbeiten und  
extreme Herausforderungen meistern!

## Besondere Merkmale

- Kraftstoffersparnis bis zu 25%
- 3 % erhöhter Wirkungsgrad durch die Vermeidung von Leckage
- 10 % besseres Ansaugverhalten durch den Wegfall von Engstellen im Betonfluss
- Optimierte Antriebseinheit
- Maximale Performance, minimale Betriebskosten
- Optimierte Fördereinheit – ideal für schwierigste Betone
- Reduzierter Verschleiß für hohe Langlebigkeit
- Beste Zugänglichkeit für Wartung und Service
- Automatischer Hubausgleich ohne Pumpunterbrechung
- Felderprobt und robust
- Höchste Laufruhe

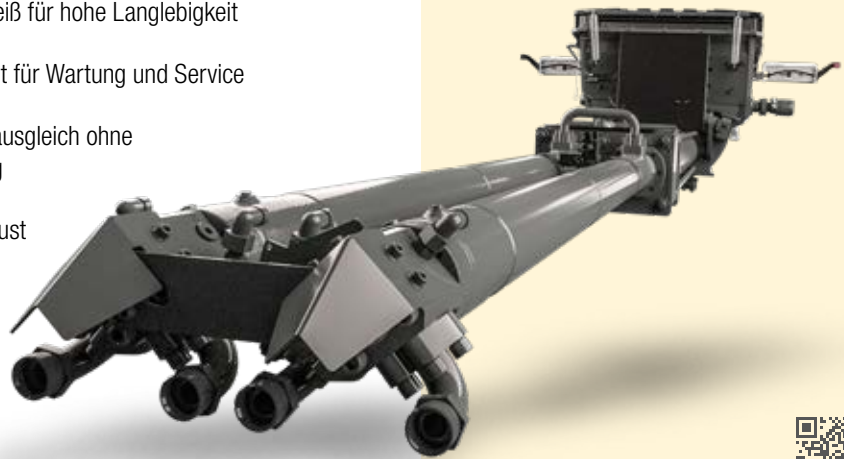

## Putzmeister Concrete Pumps GmbH

Max-Eyth-Straße 10 · 72631 Aichtal

Postfach 2152 · 72629 Aichtal

Tel. +49 (7127) 599-0 · Fax +49 (7127) 599-520

pmw@putzmeister.com · www.putzmeister.com

